

Теофизика Солнца

А.С. Холманский

(Получена 10 апреля 2007; опубликована 15 апреля 2007)

Духовно-физический статус человека формировался в материальной купели Вселенной одновременно с ее структурой и свойствами. Однако главным резцом творца человека была физика Солнца. Ее духовную ипостась с научной точностью и адекватностью отобразил древний человек в образах мифологии. Квинтэссенцией мифологий всех времен и народов является Славянская Библия. Руководствуясь ее логикой и используя достоверные эмпирические данные об устройстве мира и человека, в настоящей работе обосновали модель Солнца, которая вполне может служить основанием для развития христорологии XXI века.

1. ФИЗИОЛОГИЯ ИСТИНЫ

Физика Солнца и Солнечной системы (СС) ответственна за возникновение жизни на Земле и развитие живых систем вплоть до человека разумного. Солнечно-земные связи (СЗС) в генезисе биосферы играли и играют двойную роль – энергетическую и информационную. Биогенность солнечной энергии хорошо изучена на уровне фотосинтеза. Присутствие солярных знаков на фаллических символах [1] говорит о том, что еще в древности человеку была известна роль энергетики Солнца в его жизни.

Характерные признаки форм и функций живых существ несут на себе отпечаток действия того или иного информационного фактора, генетически связанного с Солнцем. Чем выше находится организм в иерархии биосферы, тем сложнее его структура и связи с внешним окружением. Формы червей и раковин моллюсков изоморфны элементам геометрии приземных и придонных магнитных и гравитационных полей (спирали, соленоиды, кольца). Человек, как венец эволюции Вселенной, суммировал в структуре и функциях своего организма организующие действия физических факторов земной, солнечной и космической природы. Его плоть, например, под влиянием электромагнитных полей и излучений приобрела половой способ размножения и принципы работы органов чувств, зеркальную симметрию и пятипалость конечностей, спиральность миелиновых оболочек и 12-ти кратность черепных нервов: **венец от звезд двюнадесяте (Отк 12, 1)**.

Электромагнитный канал энергоинформационного обмена организма человека с внешним миром отвечает за формирование и функционирование души человека: **сеется тело душевное (1 Кор 15, 44)**. В генезисе «душевного тела» решающую роль сыграл естественный электромагнетизм (земной и космический). С середины XX века ему на смену пришел техногенный электромагнетизм с его прицельным воздействием на душу человека. Деформации собственной электромагнитной среды мозга полями средств передвижения, жилых помещений, электрических коммуникаций и резонансное возбуждение вегетативной нервной системы частотами различных электронных приборов формируют в нейронных сетях мозга устойчивые паттерны, фрактальная совокупность которых олицетворяет диавола: **показа мне Господь Иисуса, ...и диавола стояще одесную его, еже противитися ему (Зах 3, 1); Творяй грех от диавола есть (1 Ин 3, 8)**.

Сложнее выявить организующую роль Солнца и СЗС на уровне социально-духовного порядка ноосферы. Однако о модуляции истории человечества и духовно-физического состояния человека Солнечной активностью свидетельствуют работы А. Чижевского и физиологические особенности метеозависимых людей. Процесс духовной эмансипации человека (сапиентация) осуществился благодаря развитию в его организме способности

аккумулировать нейтринную энергию Солнца [2]. В основе чувствительности организма к нейтринной энергии лежат кооперативные свойства жидкостных систем, в составе которых находятся оптически активные метаболиты (аминокислоты, сахара). С хиральностью нейтрино можно связать генезис функциональной асимметрии мозга человека, лежащей в основе физики мышления. Итогом мыслительного акта условно можно считать акцепцию кванта Духа и образование энергоформы как материального эквивалента смысла речи. Ключевую роль в этом процессе играет синергетика ликвора боковых и центрального желудочков мозга, фронтальная проекция которых имеет вид Т-образного креста [3]: **да не испразднится Крест Христов (1 Кор 1, 17)**.

Принципы физиологии Креста Христова раскрывает символика иудейской пасхи, тайной вечери и процедуры распятия Иисуса Христа [4]: **Мы же ум Христов имамы (1 Кор 2, 16)**. Морфологические и функциональные особенности Креста Христова, определяют различия духовного статуса у разных народов, которые привели к расслоению ноосферы по всем ее составляющим (религия, культура, наука) [5]: **постави пределы языков по числу Ангелов Божиих (Вт 32, 8); Премудрость созда себе дом и утверди столпов семь (Пр 9, 1)**.

Согласно теореме Геделя человек, в принципе, не может с помощью логики доказать всю полноту истины. Если учесть, что и логика является производной расово-национальных особенностей Креста Христова, то Истину следует представить фракталом малых истин, изоморфным всему фракталу древа homo sapiens. При этом за меру достоверности малой истины математики условились принимать меру ее практической полезности [6]: **дается явление Духа на пользу (1 Кор 12, 7); Дух истины (Ин 14, 17)**.

Целью земной жизни человека является созидание мира духовного: **востает тело духовное (1 Кор 15, 44)**. При этом асимптотическим пределом практической ценности любой малой истины, включая научную, будет мера просветляющего действия на человека Истины Христа: **истина Иисус Христом бысть (Ин 1, 17); бе свет истинный, иже просвещает всякого человека (Ин 1, 9)**.

Истина Христа открывается в процессе познания механизма действия в мозгу человека Духа Христова: **Род же Его кто исповесть (Ис 53, 8)**. Чем глубже это знание, тем выше **чин Христов**, коего удостаивается человек в духовном фрактале Подобия Божия [7]: **оживотворит и мертвенная телеса ваша, живущим Духом Его в вас (Рим 8, 11)**.

Развитие научной христологии в XXI веке будет возможно при условии очищения физики и богословия от иудейской лжи и мистики: **враги креста Христова (Флп 3, 18); вы отца вашего диавола есте ... несть истины в нем (Ин 8, 44)**.

В настоящей работе, используя достоверные эмпирические данные и главную аксиому Теофизики – *дух есть сущность материи*, построили модель Солнца, согласованную с библейской мифологией Христа: **в Солнце положи селение свое (Пс 18, 5)**.

2. ГРАНИ ФИЗИКИ СОЛНЦА

Галактика, Солнце и Земля образуют уникальную физическую систему, совокупные свойства которой обеспечили зарождение на Земле живых систем и формирование мозга человека как духовного эпицентра Вселенной. На определенном этапе эволюции мира мозг человека приобрел способность акцептировать кванты Духа, преобразуя их в «плоть» смысла речи, то есть в мыслеформу [3]: **Дух спослушествует духови нашему (Рим 8, 16); Духом дается слово премудрости (1 Кор 12, 8)**.

Очевидно, что в основе механизма сообщения человека с непрерывным состоянием Духа должны лежать вполне определенные особенности физики Солнца. Важнейшей особенностью такого рода является хиральность структуры и энергетика Солнца, а также

биогенность солнечного нейтрино, хиральность которого ответственна за генезис функциональной асимметрии мозга человека. Заведомо лишена данных особенностей в силу своей примитивности Стандартная модель Солнца.

Конечно, стандартные модели частиц и Солнца содержат много эмпирических данных, которые надо учитывать. Кроме того, сам метод построения «стандартных моделей» путем смешения мистики и физики можно считать рамочным, определяющим пределы совместимости метафизики и математической физики.

Данные по структуре и характеристикам Солнца представлены на Рис. 1.

В основе Стандартной модели физики Солнца лежат следующие допущения [8]:

1. гидростатическое и термодинамическое равновесие вещества Солнца;
2. давление, плотность и температура внутри Солнца связаны уравнением состояния идеального газа;
3. потенциальная энергия гравитации преобразуется в тепловую энергию газа протонов ($T \sim 10^7$ К);
4. два протона при температуре $\sim 10^7$ К могут сблизиться на расстояние 10^{-12} см, при этом один из протонов претерпевает β -распад на нейтрон позитрон и нейтрино, с последующим слиянием протона и нейтрона в ядро дейтерия; характерное время pp-цикла реакций: $\tau \sim 10^{10}$ лет:

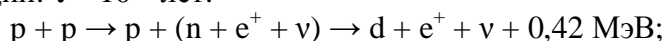

5. дейтрон запускает следующие реакции:

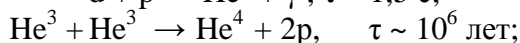
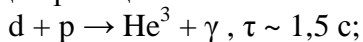

6. в итоге четыре протона дают одну альфа-частицу:



Рис. 1. Эмпирические и расчетные данные по структуре Солнца [9].

Пункт 1. исключает какие-либо структурные особенности Солнца, а также внутренние механизмы генерации магнитного поля и момента импульса Солнца. Приближение идеального газа протонов по определению исключает любые взаимодействия между ними. Отсутствует реальный механизм преобразования энергии гравитации в тепловую энергию

в условиях гидростатического и термодинамического равновесия газа. Расчетная температура $1,5 \cdot 10^7$ К в центре Солнца и вероятность туннельной реакции β -распада протона «подогнаны» под «стандартное» время pp-цикла ($\tau \sim 10^{10}$ лет). Однако, другие «стандартные» оценки времени жизни свободного протона дают величину порядка 10^{32} лет [8]. Вообще, эта реакция запрещена законами симметрии. Следует отметить, что энергии 0,42 МэВ отвечает температура $\sim 10^9$ К, которой вполне достаточно для мгновенного преодоления кулоновского барьера в реакциях слияния протонов и других ядер. Другими словами, в этих условиях должна запускаться цепная реакция слияния ядер [10], равнозначная термоядерному взрыву.

В рамках Стандартной модели Солнца pp-цикл дает 98.5% энерговыделения, а углеродно-азотный – всего 1.5%. Однако, если исходить из экспериментальных данных по нейтринно, то более 99.9 % энерговыделения Солнца должно обеспечиваться углеродно-азотным циклом, но для его запуска нужна существенно большая температура. Большинство нерешенных вопросов гелиофизики связано с неадекватностью существующей модели Солнца как раскаленного непрерывного шара с ядерным энергопроизводством [11].

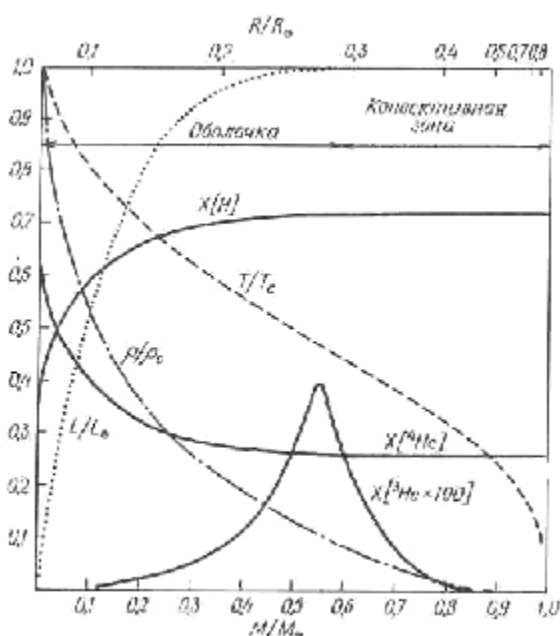
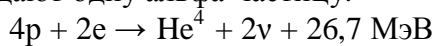
Стандартная модель Солнца с трудом вписывается в любой сценарий образования СС, приведенный в Таблице.

Таблица. Модели образования Солнца и планет (XX век)

1.	Х.О. Альвен	1942	Солнце встретилось с газовым облаком, атомы газа ионизировались и начали двигаться в магнитном поле
2	О.Ю. Шмидт	1943	Солнце встретилось с газово-пылевым облаком и захватило его, в результате соударений частиц образовались планеты
3	К. Вейцеккер	1944	Из вихрей во внешних слоях сжимающегося протосолнца образовались планеты и их спутники
4	Ф. Хойл	1944	Солнце было двойной звездой, второй компонент которой вспыхнул сверхновой звездой, выбросил газовое облако и покинул систему
5	Ф.Л. Уиппл	1947	Протосолнце захватило газовое облако, у которого был достаточно большой момент количества движения
6	Д. Тер Хар	1948	Планеты образовались в турбулентных внешних слоях протосолнца

На фоне дебильной мистики «большого взрыва» откровением выглядит «ручка Уиллера» [12]: *«содержащаяся внутри коллапсара информация может не исчезать, а переноситься в какую-то другую вселенную, одну из множества "пузырьков" в общей "пене" пространства-времени, туннелем в который и является та или иная черная дыра (заканчивающаяся на другом своем конце "белой дырой")»*. **В коей же земли вселяется Свет, тме же кое есть место? (Иов 38, 19).**

Альтернативой гравитационного механизма формирования космических объектов может служить механизм нобелевского лауреата Х. Альвена (№1 в Таблице), в котором основную роль в структурировании мира играют электромагнитные силы, действующие в космической плазме. Моделирование этих процессов показало, что облака плазмы за

многие миллиарды лет могут сближаться и уплотняться под действием электромагнитных сил, образуя структуры, напоминающие все типы наблюдаемых ныне Галактик.

3. ТЕОФИЗИКА СОЛНЦА

В основе взаимосвязи всех уровней организации мира лежит его фрактальность. Подобие опорных элементов мира – энергоформ (ЭФ), частиц, атомов и космических объектов есть следствие подчинения процесса формообразования основному принципу действия Духа [7]. Фрактальность мира лежит в основе энергоинформационного обмена между различными его уровнями по механизму резонансной связи.

Опорные элементы мира сочетают в своей структуре две вихревые формы материи – тороидальную и сферическую. Звезды и планеты воспроизводят в своем масштабе осесимметричную структуру элементарных частиц и ядер. На это указывает наличие у них собственного момента импульса и магнитного момента. При установлении изоморфизма между ядрами атомов и структурами звезд и планет необходимо учитывать следующее.

Структура атомного ядра соответствует структуре остова звезды или планеты, называемого в Стандартной модели внутренним ядром («оболочка» на Рис 1). Поверх ядер располагаются менее плотные вещественные слои звезд и планет, которые изоморфны потокам эфира в электромагнитных атмосферах ядер атомов. Изоморфизм ядер атомов и остовов звезд сохраняется и на уровне электронной структуры атомов и конфигураций звездно-планетарных систем. Химический состав Солнца включает 71% водорода, 26,5% гелия и 2,5% остальные элементы. Учитывая это, за основу структуры остова Солнца взяли структуру ядра гелия, а пару Солнце – Юпитер соотнесли со структурой атома водорода. Если определить коэффициент подобия по отношению соответствующих линейных размеров микро и макро объектов, то его величина будет близкой к значению числа Авогадро ($N = 6 \cdot 10^{23}$) [13].

Таким образом, структура остова Солнца подобна структуре ядра гелия, в которой радиусы оболочки, внутренней и внешней орбиталей равны, причем обе орбитали и оболочка состоят из двух элементов разной спиральности (Рис. 2). Массы оболочки, внутренней и внешней орбитали составят 0,33, 0,22 и 0,44 доли от массы остова Солнца, на долю которой приходится около 0,6 массы Солнца ($2 \cdot 10^{33}$ г, Рис. 1). Суммарный момент импульса оболочки Солнца, а значит, и ее магнитный момент равен нулю. Переменное магнитное поле Солнца будет отвечать сумме магнитных полей, генерируемых его орбитальными, имеющими противоположные и близкие по значению моменты импульсов. Допустим, что момент импульса внешней орбитали незначительно больше, чем момент импульса внутренней орбитали. При таком их соотношении знак и величина суммарного магнитного поля Солнца будут зависеть от направления и величины разницы между моментами импульсов орбиталей (Рис. 3).

Допустим, что орбитальный момент импульса Юпитера и моменты импульсов орбиталей Солнца взаимодействуют между собой подобно взаимодействиям магнитных моментов ядра и орбитального магнитного момента электрона в атоме водорода [10]. Данные взаимодействия могут играть роль возмущающего фактора, сила которого будет меняться вследствие эллиптичности орбиты Юпитера. Таким образом, Юпитер может быть ответственен за колебания магнитных моментов орбиталей, а значит, и за ритмику СА, период которой близок к периоду орбитального движения Юпитера (~11 лет, Рис. 3). Возмущающий фактор может не только вызывать прецессию моментов импульсов орбиталей, но и модулировать динамику оболочки Солнца, влияя тем самым на его энергетику. Понятно, что возмущающий фактор суммирует в себе и взаимодействия магнитных моментов Солнца и других планет СС, на это указывает достаточно сложная

зависимость интенсивности и ритмики СА во времени и ее неперIODические отклонения от 11-ти летнего цикла.



Рис. 2. Модель структуры остова («ядра») Солнца.
 1, 2 – сфероидальные правая и левая подоболочки;
 3, 4 – внешние и внутренние орбитали, состоящие из пар право-левых вихрей;
 5 – условная граница атмосферы оболочки, ее радиус равен радиусу центрального ядра Солнца ($\sim R_{\odot}/4$);
 6 – внешняя граница фотосферы Солнца – радиус $R_{\odot} = 7 \cdot 10^{10}$ см.
 Пунктирными стрелками показаны направления циркуляций магнитного поля.

Такая модель остова Солнца объясняет снижение скорости вращения внешних слоев Солнца по мере их удаления от экватора, а также сложную форму магнитного поля Солнца (Рис. 4) и его переполюсовку через каждые ~ 22 года.

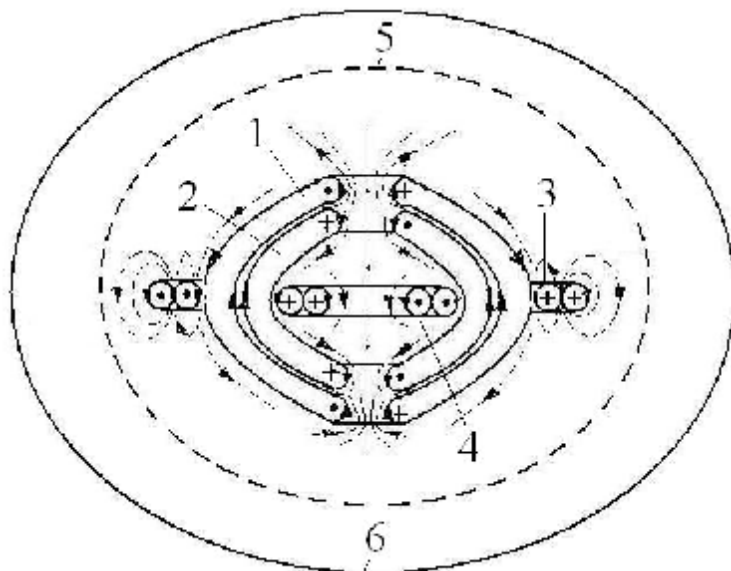

Рис. 3. Схема гармонических колебаний внешней орбитали Солнца (момент импульса L_{ex}) относительно неподвижной внутренней орбитали (L_{in}). Период колебаний – изменения угла от 0 до φ_1 составляет ~ 22 года. При значении угла φ_0 происходит переполюсовка магнитного поля Солнца. Угол φ_0 может быть равен углу наклона оси вращения Солнца к плоскости эклиптики ($7^{\circ} 15'$).

Колебания внешней орбитали Солнца относительно плоскости экватора могут быть источником деформационных колебаний в конвективной зоне Солнца, симметрия которых показана на Рис. 5. При углах обращения направления колебательного движения внешней орбитали могут генерироваться возмущения конвективной зоны, которые будут источниками пятен Солнца.

Природа состояния вещества остова Солнца и его структурно-энергетические особенности должны обеспечивать генерацию нейтрино и электромагнитной энергии, а также согласовываться с моделью образования одухотворенного мира [7]. В основе данной модели лежит процесс конденсации изначальных энергоформ в монослой нейтрон-антинейтрон (n/\bar{n}) с последующим его превращением в плазменный диск. Эта модель самоорганизации Вселенной согласуется, в частности, с результатами по квадрупольной анизотропии реликтового излучения (Рис. 6).

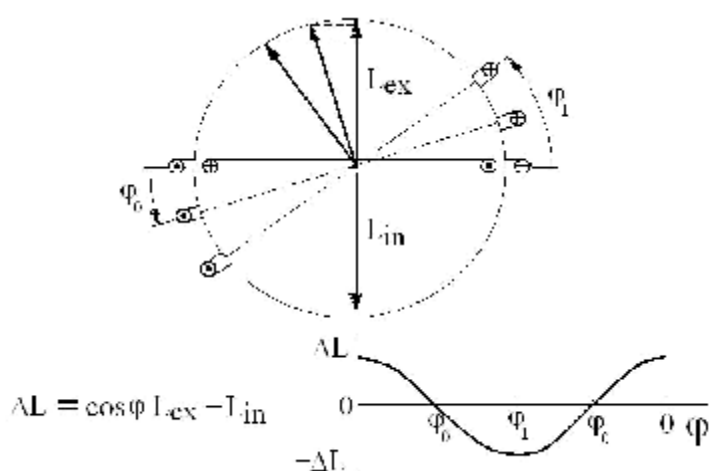

Рис. 4. Магнитное поле Солнца.



Рис. 5. Симметрия деформационных радиальных колебаний Солнца.

Преобладание шаровых галактик в верхней полусфере Вселенной, ее барионная асимметрия, а также библейская символика распада (n/\bar{n})-монослоя позволяют предположить, что правоспиральные энергоформы и их производные активнее и стабильнее их левоспиральных аналогов: **течения правая; стези правы гладки (Пр 2,**

20; 4, 11); Дух прав; род правый; свет правым; землю праву (Пс 50, 12; 111, 2, 4; 142, 10).

Учитывая, что у нейтрона оболочка правоспиральна, а у антинейтрона – левоспиральна, предположили, что нейтрон в монослое распадался по схеме бета-распада, а антинейтрон в условиях монослоя распался за время порядка периода его спина ($\sim 10^{-23}$ с) на N зарядово-массовых энергоформ ($\text{ЭФ}_{\tilde{n}}$). Отметим, что в стандартной теории элементарных частиц время жизни частиц и античастиц априори считается одинаковым.

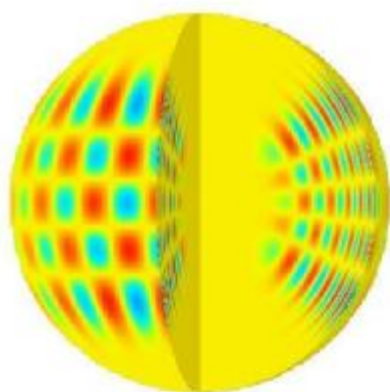

Рис. 6. Распределение материи и энергии в первичной Вселенной. Красный цвет – реликтовое излучение.

Таким образом, за ~ 15 мин (время бета-распада нейтрона) монослой преобразовался в плазменный диск, состав которого отвечал химическому составу вещества Вселенной (водород $\sim 75\%$, гелий $\sim 25\%$). За это время наряду с распадом антинейтрона в монослое могли пройти следующие реакции:



Образование метрических зародышей остовов звезд и галактик шло в соответствие с принципом физического изоморфизма, при этом метрики макрообъектов воспроизводили принципы организации энергоформ. Плазменный слой состоящий из заряженных частиц и нейтронов можно уподобить мыльной пленке, самоорганизующейся в сферические макроструктуры на матрице из $\text{ЭФ}_{\tilde{n}}$. Характерный радиус $\text{ЭФ}_{\tilde{n}}$ (R) можно оценить, исходя из того, что любая частица радиусом r образуется путем конденсации N энергоформ и при этом выполняется соотношение $R = rN$ [13]. При $r \sim 10^{-13}$ см получится, что $R \sim 10^{10}$ см.

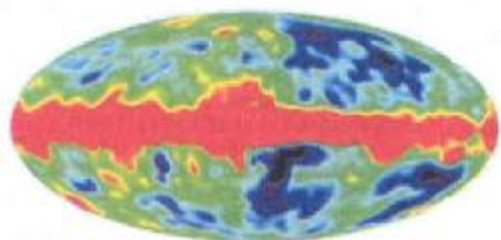
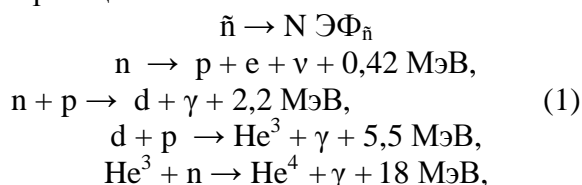

Рис. 7. Схема комбинирования топологий потоков эфира сфероидального и тороидального вихрей [14].

Если взять площадь изначального монослоя, равной площади Солнечной системы (радиус ~ 200 а.е.) то на ней поместится $(310^{15}/10^{-13})^2 \sim 10^{57}$ пар нейтрон-антинейтрон, масса которых по порядку величины составит $10^{-24}10^{57} \sim 10^{33}$ г, то есть величину одного порядка с массой Солнца.

Право- и левоспиральные вихри в плазменном слое, как «зародыши» звезд и планет представлены в Библии образами кладязей с живой водой («белые дыры», звезды) и смоляных кладязей («черные дыры», планеты), соответственно: **Юдоль же сланая имяше кладязи смоляныя; в дебри Герарстей, ...тамо кладязь воды живы (Быт 14, 10; 26, 19)**. Процесс формирования метрики остова Солнца, очевидно, моделируется механизмом Х. Альвена. Схема комбинирования магнитных полей оболочки и внешней орбитали показана на Рис 7. Сочетание энергоформ оболочки и внутренней орбитали, даст зеркально симметричную картину распределения потоков магнитных силовых линий, что и приведет в итоге к расщеплению магнитного поля Солнца на четыре сектора (Рис 8).

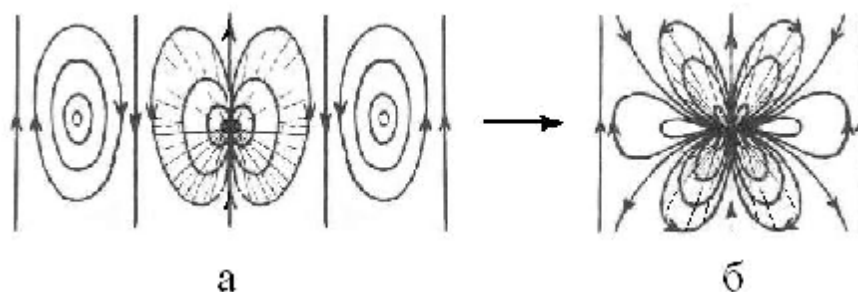

Рис. 8. Четыре сектора магнитного поля Солнца. Пробразы свастики и Креста Христова.

С учетом состава исходного строительного материала и структуры Солнца (Рис. 2), хиральные пары элементов оболочки и орбиталей можно представить конденсатами энергоформ или частиц (протона, нейтрона).

Состояние ядерной материи (ядра, нейтронные звезды) хорошо описывается уравнением, подобным уравнению Ван-дер-Ваальса для жидкости [15]. Следовательно, «жидкая» модель подойдет и для описания конденсированного состояния вещества элементов остова Солнца, имеющего плотность ρ . Полагая, что радиусы торов орбиталей (r) и толщина слоя оболочки (d) много меньше радиуса остова Солнца (R), можно получить следующие выражения для их масс:

$$\begin{aligned} 2 (4\pi R^2 d \rho) &\sim 0,33M_{\odot} \\ 4 (2\pi R \pi r^2 \rho) &\sim 0,66M_{\odot} . \end{aligned} \quad (2)$$

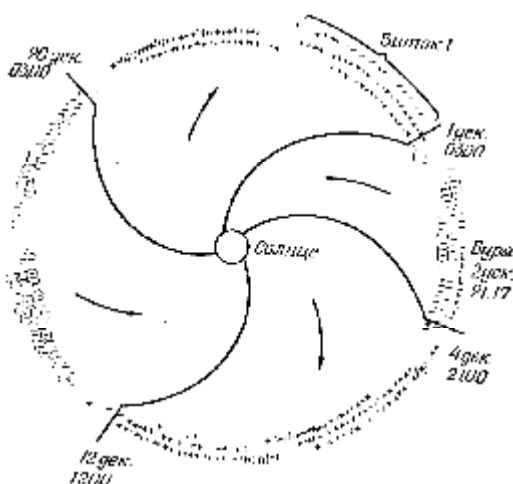
Откуда следует соотношение:

$$d \sim r (r/R). \quad (3)$$

Если принять $r \sim 10^{-3}$, а $R \sim 10^7$ см, то из (1) и (2) получим: $d \sim 10^4$ см и $\rho \sim 10^8$ г/см³. Эта величина в 10^6 раз больше значения плотности ядра Солнца в Стандартной модели и в 10^7 раз меньше плотности нейтронных звезд, равной плотности ядерного вещества.

Альтернативную pp-циклу модель энергетики Солнца можно построить, например, на основе реакций холодного ядерного синтеза [16] с участием нейтронов и протонов (пр-

цикл). К таким реакциям, в принципе, можно отнести реакции (1). Итоговое уравнение реакций пр-цикла будет иметь вид:



Энергетический выход пр-цикла будет не меньше, чем у pp-цикла, но Солнце будет излучать антинейтрино, которое вполне может обладать биогенными свойствами.

При величине солнечной постоянной $\sim 4 \cdot 10^{33}$ эрг/с необходимо, чтобы каждую секунду на Солнце происходило $\sim 10^{38}$ актов пр-цикла. При этом в реакционной зоне Солнца должно рождаться $\sim 310^{38}$ холодных нейтронов в секунду. Можно предположить, что нейтроны образуются путем конденсации энергоформ элементов остова Солнца, точно также как и при образовании (n/ñ)-монослоя. По такому же механизму идет конденсация галактических ЭФ в фотоны реликтового излучения [2]. Активной зоной может быть, как внутренний объем остова Солнца ($\sim 10^8$ актов/(с см³)), так и его внутренняя и внешняя поверхности ($\sim 10^{18}$ актов/(с см²)).

Отметим, что модель пр-цикла условна. Тем не менее, прав на существование она имеет не меньше, чем космологические спекуляции Хойла и Дирака, основанные на идее о непрерывном рождении вещества во Вселенной [17]. Вопрос об источнике энергии Солнца можно решить и «стандартным» методом. Для этого «черную дыру» в центре Галактики определим как вход «ручки Уиллера», а Солнце назовем «белой дырой» или выходом ручки, которую заставим работать в качестве преобразователя вращательной энергии (магнитная, гравитационная, символ – тьма) в поступательную энергию (символ – Свет): **Свет сотворив из тьмы (Иов 37, 15)**. Свет будет инициировать в остове Солнца синтез нейтронов для пр-цикла. Можно предположить, что избыточная тепловая энергия Вселенной аккумулируется черными дырами и преобразуется в Свет. Такой механизм циркуляция энергии во Вселенной исключает ее «тепловую смерть».

Что же касается схемы образования СС, то все шесть вариантов приведенных в Таблице, в той или иной мере, согласуются с предложенной моделью Солнца. Критерием же отбора наиболее вероятной модели устройства и образования Солнца и Солнечной системы будет мера их согласия с соответствующими образами Библии.

4. МИФОЛОГИЯ СОЛНЦА

Толкования библейских мифологем духовных и физических этапов самоорганизации Вселенной даны в работах [7]. Их можно дополнить важными деталями, раскрывающими особенности структуры Солнца и центра Галактики. При толковании библейских мифологем мы исходим из того, что их сакральный смысл фрактален и расщепляется как минимум на три слоя: Вселенная – Галактика, СС – Земля, мозг человека – энергоформы (дух). Число вариантов толкования образа тем больше, чем значимей и универсальней его сакральный смысл. К примеру, важность сакрального значения имени Иуда определяется присутствием Иуды в генеалогическом древе Христа, предательством Христа его учеником Иудой и среди апостолов также был Иуда. В силу этого символика имени Иуда расщепляется, раскрывая роль Юпитера в физике Солнца, электрона – в физике элементарных частиц и гипофиза – в физике ликвора III-го желудочка, составляющего основу Креста Христова.

4.1. МИФОЛОГИЯ ЭЛЕКТРОМАГНЕТИЗМА

Применительно к мифологии Солнца важна символика образов, так или иначе связанная с электромагнитными полями. К полям Галактики и СС можно отнести символика образа имени Елам (сильное, укрепленное место): **лук Еламль, начало силы; наведу на Елам четыре ветры от четырех стран небесных; поставлю престол мой во Еламе; в**

последния дни, возвращу плен Еламль (Иер 49, 35 – 39). Стрелы лука Еламля – это, в частности, биогенное излучение центра Галактики в радиодиапазоне (спектр от ~1 см до 1500 см), оно в 10^4 раз интенсивней радиоизлучения Солнца [9].

На уровне организма человека символика имени Елам включает в себя всю систему его нервных связей, действующих в рамках законов электромагнетизма. Важными центрами и каналами связи вегетативной нервной системы являются *солнечное сплетение* (символ – Вавилон), *таламус* и *гипоталамус* (символ – престол) и блуждающий нерв – *вагус* (символ – змий). Таким образом, «плен Еламль» можно истолковать как безусловную подчиненность физики мозга электромагнетизму вегетативной нервной системы, всецело отвечающей за продление жизни и рода человека. Как отмечалось выше, спонтанная и наведенная активность структур мозга, отвечающих за размножение и секс, представлена мифологией диавола. Поскольку в Библии символика энергоформ, генерируемых в чреве и чреслах связана с именем Израиль (Богоборец), то в контексте символики «плена Еламля» становятся понятными и сакральный смысл вавилонского плена [18] израильтян (евреев), и корни их родства с диаволом. Соответственно, освобождение от «плена Еламля» будет обозначать такой уровень духовной зрелости человека, на котором электромагнетизм вегетативной нервной системы окажется полностью подконтрольным его воле: **диавол льстияй их ввержен будет в озеро огненно и жупелно, идеже зверь и лживый пророк (Отк 20, 10).**

Отличительным знаком мифологии диавола (электромагнетизма) является змея. Этот знак фрактален. Он включает в себя змеевидную форму и функции вагуса, форму магнитных петель в атмосфере Солнца, метрику приземного магнитного поля Земли и суммарного поля СС, которое генерирует заряд Юпитера в его орбитальном движении: **змий велик чермен, имея глав седьмь и рогов десять, и на главах его седьмь венец; змий великий, змий древний, нарицаемый диавол и сатана, льстияй вселенную всю (Отк 12, 3; 9).** Здесь семь глав – семь объектов СС, имеющих токовые кольца (венцы); из них у пяти имеется собственная магнитосфера (рогов десять). Если за основу библейской картины мира взять модель древних греков или Птолемея, то в число семь войдут: Луна, Меркурий, Венера, Солнце, Марс, Юпитер, Сатурн. Замена в этом списке Солнца на Землю даст модель змия.

Вовлечение символики физиологии человека в контекст мифологии Солнца и СЗС помогает установлению принципов духовно-физического изоморфизма, и выяснению с их помощью механизма работы Креста Христова. Трехмерная солнечно-галактическая электромагнитная матрица, в которой формируется из нейтрино биогенная крестчатая ЭФ-Христос, представлена женским чревом: **жена облечена в солнце, и луна под ногама ея, и на главе ея венец от звезд двоюнадесяте: и во чреве имущи (Отк 12, 1).** Учитывая, что: **змий стояше пред женою хотящею родити, да, егда родит, снесть чадо ея (Отк 12, 3),** - можно предположить, что магнитное поле СС (Юпитера), воздействуя на магнитное поле Солнца, либо препятствует рождению-формированию ЭФ-Христос, либо, извращая ее метрику, лишает биогенности.

Описание состава СС и ее галактических электромагнитных связей дает Ездра: **древес дванадесять отягченных различными плоды, и толикожде источников текущих млеко и медом, и гор превысоких седьмь имеющих шипок и крин; От всего круга земнаго избрал еси себе юдоль едину, и от всех цветов вселенная избрал еси себе крин един (3 Езд 2, 18, 19; 5, 24).** Юдоль – Галактика, источник един – ее центр, древес дванадесять – звездные скопления Галактики (Зодиак); крин (*лилия*) – Солнце, гор седьмь – СС; шипок (*гранатовое яблоко*) – Земля и одновременно мозг человека.

4.2. САМСОН – СОЛНЦЕ

В контексте семантики выше приведенных образов дадим толкования некоторых важных мифологем, касающихся генезиса Солнца и его связей с центром Галактики и планетами. Ключевыми именами такого рода мифологем являются Самсон (*солнце*) и Иов (*угнетенный или враждебно преследуемый*). Мифология Самсона и всей книги Судий Израилевых в основном относится к начальным этапам самоорганизации остова Солнца и планет СС на электромагнитной матрице, образованной из энергоформ космического масштаба, символами которых является народ Израиля. Символика образов книги Иова раскрывает духовную ипостась физики остова Солнца с двух точек зрения – изнутри Солнца и извне СС. Сакральный Иов сочетает при этом в себе символику центра Галактики (Дух Бога) и одновременно Солнца (Дух Христов).

Символика Самсона трудна для толкования в силу скудности эмпирических данных о ранних этапах эволюции Вселенной. Главными ключами разумения его символики будут некоторые характерные детали его жизни и сакральный смысл книги Судий, который стереотипно повторяется в каждой ее истории. Можно сказать, что книга отображает ряд коротких последовательных этапов (символическая длительность 40 лет или дней) самоорганизации космических и прочих энергоформ-Израиль под влиянием меняющихся внешних условий: **приложиша еще сынове Израилевы творити зло пред Господемь: и предаде я Господь в руку филистимску четыредесять лет (Суд 13, 1)**. «Творить зло» – надо понимать как вынужденное отклонение от целевой программы самоорганизации энергоформ в ответ на воздействие внешнего фактора, символом одного из них являются филистимляне (*страна странников*).

Сакральный же смысл суждения состоит в разделении и отборе по хиральному признаку дискретных элементов системы в процессе ее самоорганизации. Высшим, постоянно действующим Судом является селекция и отбор Христиан во фрактал Подобия Бога. На этом Суде Солнце может исполнять роль, как обвинителя, так и защитника: **под солнцем место суда (Екк 3, 16); реку мой суд (Иов 23, 4); овцы одесную себе, а козлища ошуюю (Мф 25, 33)**.

На последнем, «филистимлянском» этапе, завершающим формирование остова Солнца, и появляется Самсон. Чудесное рождение Самсона у **неплодной** жены Маноя (*покой*) было подобно рождению Исаака у неплодной Сарры и Иисуса у девственницы Мариам. Сакральная семантика имен С-ар-ра, Ма-ной, Ан-на (мать пророка Самуила) и Ма-ри-ам в контексте чудесного зачатия ребенка мужского пола всесторонне раскрывает механизм участия в акцепции кванта Духа ликворной системы мозга. К примеру, приношение Маноем козленка в жертву и появление Ангела в огне символизируют активацию ликвора Третьего желудочка мозга (Крест Христов): **что имя твое?.. И то есть чудно (Суд 13, 17, 18)**. С помощью Духа рожденные сыновья сами становятся носителями Духа: **и нача Дух Господень ходити с ним в полце Данове (Суд 13, 25)**.

Таким образом, символика Самсона приобщает мифологию Солнца к семантике имени Христа, а имя Дан связывает ее с мифологией дьявола (электромагнетизм): **будет Дан змий на пути, седяй на распутии (Быт 49, 17)**. Эволюцию силовых связей остова Солнца с планетами раскрывает символика связывания филистимлянами Самсона веревками и прибывания семи прядей его волос к стене с последующим их отсечением: **сплете спрядением и вонзе колом в стену; остриже седьм пленниц влас главы его (Суд 16, 14; 19)**.

Последний образ, также как и символика первых двух глав книги Иова описывают метаморфозу физики остова Солнца после его встречи с газово-пылевым облаком (см. схемы 1, 2, 5 в Таблице), очевидно, содержащим заряженные частицы. Главным результатом этой встречи явилось образование конвективной зоны и фотосферы Солнца

путем конденсирования дискретных элементов облака на его остове. Образование конденсата не сказалась на энергетике остова Солнца, но в среде конденсата могла возрасти скорость распада солнечного нейтрино [2].

Символика механизмов взаимодействия и захвата внешних объектов остовом Солнца строится на женских образах. Жена как антипод мужа служит для обозначения левой спиральности тех энергоформ или космических вихрей, которые являлись зародышами спутников планет или аккреционных дисков: **возлюби жену от водотечи Сориховы: имя же ей Далила (Суд 14, 4)**. Вписывается в данную символику и обман Самсоном невесты филистимлянки, спровоцировавший последующие его разборки с ее соплеменниками. В том же ключе лежит и символика блудницы Далилы (*жалкая, бедная*) из Газы, которая, выведав секрет силы волос Самсона, помогла филистимлянам пленить его. За это она получила **1100 сребреников от каждого князя инноплеменника**, что можно отнести к деталям устройства вихря-Далила.

Символика «водотечи» согласуются с мистикой «ручки Уиллера», принцип которой может лежать в основе явления аккреции и механизма захвата вещества из облака. К физике процессов захвата и пленения, очевидно, апеллирует и образ «ослиной челюсти». С ее помощью Самсон избил тысячу мужей и в этом месте после избияния открылся источник воды (Света), напитавший Самсона-Солнце духом-энергией: **разверзе Бог язву на челюсти, и изыде из нее вода, и пи, и возвратися дух его (Суд 15, 19)**.

Многослойность структуры конденсата на остове Солнца раскрывает образ 30 рубах, которые Самсон дарит филистимлянам, пришедшим на его свадебный пир: **тридесять поняв и тридесять риз одежд (Суд 14, 12)**. В этих слоях помимо распада нейтрино идет трансформация электромагнитной энергии излучаемой остовом Солнца, о чем повествует сцена с 300 лисицами. Самсон, связав их хвостами попарно, снабдил каждую пару горящим факелом и пустил их всех на поля зрелой пшеницы: **связа ошиб ко ошибу, и устрои едину свещу между двумя ошибома; и пусти я в нивы филистимски (Суд 15, 4; 5)**. Если пара лисиц с факелом символ гамма-фотона, то горящие колосья можно принять за символ фотонов жесткого ультрафиолета: **Из уст его исходят аки свещи горящия, и зазмещутся аки искры огненныя (Иов 40, 10)**.

К символике физики конденсата относится и сюжет о том, как 3000 иудеев связывают Самсона двумя веревками и передают в руки филистимлян пределах расположения «ослиной челюсти». Самсон рвет путы и избивает челюстью тысячу мужей. Учитывая, что Иуда – символ электрона, данный образ можно отнести к механизму генерации электронным током в конвективной зоне магнитной силовой трубки, которая обнаруживает себя на поверхности фотосферы в виде *пятна*. Возможно, что данный образ включает и символику вспышки Солнца или протуберанца.

Генезис и итоговое состояние остова Солнца под слоями конвективной зоны и фотосферы дает символика отсечения волос Самсона, его пленения, ослепления и заковывания **в путы медяны: и бяша меля в храмине темничней (Суд 16, 21); Возми жерновы, мели муку (Ис 47, 2)**. Путы медные – кольца электронных токов вокруг остова Солнца в конвективной зоне (храмина); жернова – оболочки остова и внутренняя орбиталь, мука – антинейтрино и фотоны, генерируемые внутри остова Солнца. Механизм самовращения структур остова Солнца или циркуляции магнитной энергии символизирует ходящий по кругу невзвезданный вол: **Да не обратиши вола молотяща (Вт 25, 4)**.

Очевидно, по исчерпанию ресурса Света в остове прекратится генерация нейтрино и фотонов, при этом нарушится энергетический баланс между остовом и веществом конденсата, что приведет к разрушению остова и коллапсу Солнца. Данной схеме соответствует символика сцены обрушения плененным Самсоном двух центральных

колонн, подпирающих кровлю дома, внутри которого собралось множество народа и все князи иноплеменничи, а на крыше находилось до 3000 **мужей и жен (Суд 16, 27)**. Колонны могут означать моменты импульса внешней и внутренней орбитали остова: **да умрет душа моя со иноплеменничи. И преклонися крепостию, и паде храма на князи и на вся люди иже в ней (Суд 16, 30)**.

4.3. ИОВ – СОЛНЦЕ

Книга Иова уточняет роль электромагнетизма в процессе самоорганизации СС и формирования конвективной зоны Солнца, используя символику диавола: **прошед поднебесную и прошед всю землю (Иов 2, 2)**. На данном этапе эволюции СС, по-видимому, осуществилась самоорганизация по Альвену мелких объектов Солнечной системы, на что указывает символика пленения и избиения скота и слуг Иова в первой главе книги Иова. Наряду с образованием пояса астероидов и спутников у планет, очевидно, оптимизировались параметры движения планет в магнитном поле Юпитера (брат старейший): **сынове Иовлевы и дочери его пияху вино в дому брата своего старейшаго (Иов 1, 13)**. Формирование структуры остова Солнца к этому моменту уже закончилось, поэтому на Иову и дом его диавол не может подействовать: **рече Господь диаволу: се, вся елика суть ему, даю в руку твою, но самого да не коснешися; оградил еси внешняя его и внутренняя дому его (Иов 1, 10, 12)**.

Рассмотренная выше мифология встречи остова Солнца с газово-пылевым облаком или с потоком космических излучений в книге Иова дополняется символикой изменений на уровне магнитного поля СС, на что указывает такой образ: **ветр велик найде от пустыни и коснуса четырем углом храмины, и паде храма на дети твоя (Иов 1, 19)**.

Книга Иова уточняет также, что процесс конденсирования частиц облака на остов Солнца происходил под контролем электромагнитных сил, не затрагивая механизма генерации фотонов и нейтрино внутри остова: **внидеси же во гроб якоже пшеница созрелая; связуяй воду на облацех своих (Иов 5, 26; 25, 8)**. Символом этого механизма является душа Иова (Иов 2, 6) неприкосновенная для диавола. Инеродность состояния вещества конвективной зоны и фотосферы по отношению к остову Солнца выражают такие образы: **диавол... порази Иова гноем лютым; в гнои червей седиши (Иов 2, 7, 9)**.

Состав СС в книге Иова включает помимо семи выше упомянутых объектов еще три объекта, символами которых служат дочери Иова: **сынове седмь и дочери три; нарече первую убо День, вторую же Кассию, третью же Амалфеев рог: и необретошася подобны в лепоте дочерем Иовлевым в поднебесней (Иов 1,2; 42, 14, 15)**. Упоминание о поднебесной выводит символику дочерей Иовы за рамки СС. Она может быть связана с галактическими объектами, имеющими левоспиральную структуру и влияющими на энергетику Солнца и СС. Такими объектами могут быть, например, три звездных скопления Зодиака или само Солнце (День), Кассиопея А (Кассию) и центр Галактики (Амалфеев рог). Отметим, что символика имени третьей дочери Иова, очевидно, равнозначна символике имени Есфирь [5]: **светилник его над главою моею, егда светом его хождах во тме (Иов 29, 3)**.

Духовная ипостась физики остова Солнца, реализуясь через физику энергоформ (ЭФ), играла и играет ведущую роль в формировании и действии духовного статуса человека: **живот же и милость положил еси у мене, посещение же твое сохрани мой дух (Иов 10, 12)**. Раскрытию этого уровня физики Солнца посвящена мифология книги Иова. В соответствие с именами и смыслом речей друзей Иова их символику можно связать с электрическими векторами энергоформ каждого элемента остова: **устроит же ти жилище правды, на путех же твоих будет свет (Иов 22, 28)**.

Дадим отнесение символики имен друзей Иова по элементам остова и проиллюстрируем духовные функции их энергоформ характерными высказываниями каждого персонажа. Елифаз (*Бог есть сила его*) – энергоформы внешней орбитали: **Бог препоясуяй мя силою (Пс 17, 33); Облак покров его, и неувидим будет (Иов 22, 14).**

Валдад (*сын спора*) – энергоформы оболочки остова: **Рвение скорое возжигает огонь (жаркий спор разжигает огонь) (Сир 28, 13); дух многоглаголев в устех твоих (Иов 8, 2).**

Софар (*чирикающий, веселящий*) – энергоформы внутренней орбитали: **препоясал мя Еси веселием (Пс 29, 12); возвестит ти силу премудрости; и дух от разума (Иов 11, 6; 20, 3).**

Елиуй (*Бог мой – Он*) – синтетическая энергоформа всех элементов остова Солнца (Дух Христов): **исполнен бо есмь словес; Дух Божий сотворивый мя, дыхание же Вседержителево поучающее мя; От брения сотворен еси ты, якоже и аз (Иов 32, 18; 33, 4, 6).** Брения – энергоформы нейтрино.

Экранирующий эффект конвективной зоны привел к искажению метрики электрического поля остова Солнца и уменьшил сферу его влияния: **трие друзие его ... приидоша кийждо от своая страны... Увидевше же его издалеца, не познаша,.. растерзавше кийждо одежду свою (Иов 2, 11, 12).**

Таким образом, речи Иова и его друзей содержат в себе символику:

- структуры и специфики состояния вещества элементов остова: **крепость его на чреслах, сила же на пупе чрева: постави ошиб яко кипарис, жилы же его сплетены суть, ребра его ребра медяна, хребет же его железо слияно (Иов 40, 11 – 13); якоже приемлется серебро и медь, и железо и свинец и олово чистое во средину печи, еже дунути на ня огню, да слиются (Иез 22, 20);**

- механизмов взаимодействия элементов остова между собой и с веществом конвективной зоны: **ужас же мя сrete и трепет, и зело кости моя стрясе (Иов 4, 14); пройдет сквозе тело его стрела (Иов 20, 25); Сердце его ожесте яко камень, стоит же аки наковальня (Иов 41, 15);**

- энергоинформационных связей между остовом Солнца, Юпитером и другими планетами СС: **воста во мне лжа моя,.. мечем порази мя в колена,.. предаде бо мя Господь в руки неправедных,.. Мирствующа разсыпа мя, взяв мя за власы оборва; на десную отрасли восташа (Иов 8, 8 – 12; 30, 12). Горы же моя обливахуся млеком Иов 29, 6); Извлечеш ли змия удицею,.. вдежеш колце в ноздри его? (Иов 40, 20, 21);**

- пятен Солнца и режима Солнечной активности: **излияша на землю желчь мою, низложиша мя труп на труп,.. вретиче сошиша на кожу мою, и мощь моя на земли угасе. Чрево мое сгоре от плача (Иов 8, 13 – 16); свет тебе тма бысть (Иов 22, 11);**

- экстраполяций физики Солнца на духовный уровень физиологии мозга: **устрашаеш мя сонями и видениями ужасаеш мя; посещение твориши ему по всяко утро и в покои судите его имаши (Иов 7, 14; 18); уснувшего же вода тя покры (Иов 22, 11); возглаголит Господь,.. во сне, или в поучении ношнем, во дреманиях на ложи: тогда открыет ум человеческий (Иов 33, 14 – 16);**

- изоморфизма {остов Солнца – ЭФ-Христос}: **его же взя вихрь (Иов 21, 18); в недрах же моих сокрых глаголы его (Иов 23, 12); Во всю землю изыде вещание их, и в концы вселенныя... и той яко жених исходяй от чертого своего (Пс 18, 6); прав есмь,.. Вечен бо есть, иже над земными. (Иов 33, 12).**

4.4. АНТИХРИСТ – СОЛНЦЕ

Смена полярности магнитного поля Солнца обусловленная изменением расположения внешней и внутренней орбитали остова Солнца (Рис 3) имеет свою мифологию и ее

ключевым именем является антихрист. Метрика ЭФ-антихрист инверсна метрике ЭФ-Христос, то есть в комбинации энергоформ трех элементов остова направление результирующего вектора магнитного поля оказывается противоположным вектору магнитного поля ЭФ-Христос. При этом физическая природа энергоформ с именами-символами Елифаз, Валдад и Софар остается неизменной. Периодичность знака спиральности духовной ипостаси физики остова Солнца объясняет изобилие в книге Иова негативных образов, ключевыми словами которых являются: тьма, ад, страх, грех, нечестие, ярость, болезнь, страдание.

Инверсия духовной ипостаси физики Солнца детерминирована изменением конфигурации планет СС, а главное – вариациями интенсивности взаимодействия магнитных моментов Юпитера и остова Солнца. Реакция человека на инверсию метрики биогенной энергоформы Солнца раскрывается через мифологию зверя-ббб [4], в основе которой лежит функциональная неравнозначность правого и левого полушарий мозга [3]. Взаимодействия остова Солнца и Юпитера достаточно подробно раскрыты в книге Иова. Космическим прообразом зверя-ббб является суммарное магнитное поле СС. Его изменения подробно описывает символика книги пророка Даниила (*судия Божий*) и откровения Иоанна (Апокалипсис).

Духовно-физические особенности ЭФ-антихрист суммируют специфику физического состояния каждого элемента остова Солнца. Дадим характерные примеры символики таких состояний, учитывая духовную субординацию персонажей книги Иова.

Иов: Стрелы бо Господни в теле моем суть,.. егда начну глаголати, бодут мя; плоти моя суть медяны? Отречися от меня милость, посещение же Господне презре мя (Иов 6, 4, 12, 14); Месится же мое тело в гнои червей; отверзу уста моя горестию души моя сотеснен. ...освободиши от духа моего душу мою, от смерти же кости моя (Иов 7, 5, 11, 15); аще же буду праведен, не могу возникнуть: исполнен бо есмь безчестия, ловим бо есмь аки лев на убиение. Обновляй на мя испытание мое,.. навел еси на мя искушения (Иов 10, 15 – 17); открываяй глубокая от тмы, изведе же на свет тень смертную:.. да осяжут тму, а не свет (Иов 12, 22 – 25); дабы во аде мя сохранил еси (Иов 14, 13); пред лицом моим тму положи, славу же с мене совлече и отъ венец от главы моя: растерза мя окрест (Иов 19, 8 – 10).

Елифаз: расточающего советы лукавых, да не сотворят руце их истины,.. во дни обымет их тма, в полудне же да осяжут якоже в нощи,.. наказания же вседержителя не отвращайся (Иов 5, 12, 14, 17); придет нань низвращение:.. покры лице свое туком своим (Иов 15, 21, 27)

Владад: Пребысть ти гнев. И свет нечистивых угаснет, и не произыдет их пламень: свет его тма в жилищи,.. да уловят меньшие именья его, погрешит же его совет. Память его да погибнет от земли, и не будет имя его на лица внешнем. Сии суть домове неправедных, сие же место неведущих Бога (Иов 18, 4 – 21).

Софар: веселие бо нечестивых падение страшно,.. Сынов его да погубят меньшии, и руце его возжгут болезни. Кости его наполнишася грехов юности его. Аще усладится во устех его злоба, скрывает ю под языком своим:.. и соберет ю посреде гортани своего,.. желчь аспидов во чреве его. Ярость же Змиеву да ссет, да убьет же его язык змиин (Иов 20, 5 – 16).

Елиус: убивает бо мя дух чрева (Иов 32, 18); беззаконие же на нас вменится (Иов 34, 37); Иов же всеу отверзает уста своя, неведением слова отягощает (Иов 35, 16); нечестивых же не спасет, зане не хотеша познати Господа. Ярость же на нечестивыя будет, ... их же приимаху на неправде (Иов 36, 12 – 18).

Установленные ключи разумения сакральной семантики книги Иова позволяют раскрыть в Библии тончайшие детали механизма действия духовно-физического изоморфизма не

только на уровне человек – Солнце, но и на всех остальных уровнях духовной иерархии мира.

5. ЛЕВ – НЕЙТРИНО

Образование конвективной зоны и фотосферы Солнца не могло не сказаться на свойствах солнечного нейтрино. Несомненно, полезен для понимания теофизики нейтрино [2] будет анализ символики этих изменений. Ее ключевым словом является лев. Самсон, встретив рыкающего льва, голыми руками растерзал его. Спустя некоторое время в труп льва он обнаружил **рой пчел в устех львовых и мед: и изья его от уст его в руже свои, и идаше идый и ядый (Суд 14, 8, 9)**. Символика этого сюжета равнозначна загадке: **от ядушаго ядомое изыде, и от крепкого изыде сладкое (Суд 14, 14)** и ее разгадки: **что сладше меда; и что креплее льва? (Суд 14, 19)**, за которую филистимляне получили от Самсона тридцать рубак. Он после этого **разгневался яростию и възыде в дом отца своего (Суд 14, 19)**.

Все это с учетом изложенного выше и работы [2] укладывается в такое толкование. Солнечное нейтрино (лев), выходя из остова Солнца, попадает в его магнитное поле (руки Самсона) и распадается на энергоформы (пчелы, мед), которые, встретив преграду в виде многослойной конвективной зоны (рубачи), начинают циркулировать через остов и проникать сквозь конвективную зону наружу Солнца. Данное толкование согласуется, по сути, с таким образом: **Сила львова, глас же львицы, веселие же змиев угасе (Иов 4, 10)**.

Влияние конвективной зоны на нейтринную энергетику остова раскрывает сочетание львиной символики с символикой электромагнитных полей в плазме, которая помимо змия включает слова: «гроб», «ров» и «камень». Символом метрики электромагнитного поля, не взаимодействующего с нейтрино, служит пророк с двойным именем Даниил-Валтасар: **Даниил в простоте своей изятся от уст львовых (1 Мкк 2, 60); заключи Бог уста львов, и не стужиша Даниилу (Дан 6, 18)**.

Ров со львами, который невредимым покидает Даниил, можно соотнести с внутренними пространствами оболочки Солнца (Рис. 2): **виталище львов и пажить суцая львичищем (Наум 2, 11); принесоша камень един и возложиша на устие рва (Дан 6, 17)**. Здесь «устие» символ входа-выхода оболочки, а «камень» – плазма конвективной зоны.

6. ЗАКЛЮЧЕНИЕ

Настоящая работа показала, что, руководствуясь принципами духовно-физического изоморфизма, можно удовлетворительно согласовать такие вопросы физики природы и мифологии Библии, которые выводятся за рамки научного метода познания самими системами аксиом и догматов, принятыми в физике и христологии. Таким образом, главным результатом, полученным в работе, следует считать достаточно успешное применение теофизики в исследовании явлений и проблем, возникающих на стыке фундаментальной физики и духовности человека.

ЛИТЕРАТУРА

1. БИБЛИЯ на церковнославянском языке. - С-П. 1900; Кызласов Л. Р. Древнейшая ХАКАСИЯ. –М.: 1986. 296 с.; Архм. Никифор, Библейская энциклопедия. М.: -1891. 902 с.
2. Холманский А.С. Теофизика нейтрино // Квантовая магия. 4 (2), 2148, 2007.

3. Холманский А.С., Моделирование физики мозга; Ресурс функциональной асимметрии мозга // Электронный математический и медико-биологический журнал. – Т. 5. – Вып. 4. – 2006: <http://www.smolensk.ru/user/sgma/MMORPH/N-12-tml/holmansky/holmansky.htm>
4. Холманский А.С. Сила креста // <http://www.sciteclibrary.ru/rus/catalog/pages/7447.html> ; Число зверя 666 // <http://filosof.net/disput/holmansky/htm>
5. Холманский А.С. **Расслоение ноосферы** // www.portalus.ru/modules/psychology/rus_readme.php?subaction=showfull&id=1130
6. Клайн М. Математика. Утрата определенности. М.: 1984.
7. Холманский А.С. Модель одухотворенного мироздания // Квантовая Магия, том 2, вып. 4, стр. 4141-4148, 2005.
8. Клапдор-Клайнротхаус Г. В., Штаудт А. Неускорительная физика элементарных частиц. –М.: -1997.
9. Физика космоса, М., 1976, 1986; Солнечная и солнечно-земная физика (ССЗФ), М., 1980; Уипл Ф. «Семья Солнца», М., 1984.
10. Сивухин Д.В. Атомная и ядерная физика. М.: – 2002. 782 с.
11. Паркер Е.Н. Загадки солнечной активности // Проблемы солнечной активности. - М.: Мир, 1979, с.8-27.
12. Борисов М., Новые вселенные вылезут из трупа нашей. -09.02.2007; «Теорема несокрытия» и информационный парадокс черных дыр. -28.02.2007 // <http://grani.ru>
13. Холманский А.С. Фрактально-резонансный принцип действия // Электронный журнал (sb29-2.zip). <http://ikar.udm.ru/mis-rt.htm> 12.08.2003.
14. Прасолов В. В. Наглядная топология. – М.: 1995. 112 с.
15. Карнаухов В.А. Горячие ядра и фазовый переход жидкость газ в ядерном веществе // Природа. – 2. 2000.
16. Холманский А.С. Ядерно-химический катализ // <http://www.sciteclibrary.ru/rus/catalog/pages/6303.html>
17. Дирак П.А.М. Космология и гравитационная постоянная. Воспоминания о необычайной эпохе. М.: Наука. -1990. С. 181.
18. **Теослав**, Вавилонские пленники // проза.ру